

Командный турнир

Квалификационное задание 1

Машина: электропогрузчик E16C и ричтрак R16S

Стартовая позиция: вилы обеих машин на полу, оператор электропогрузчика пристегнут.

Задача:

- Взять на вилы электропогрузчика паллету с «ружьём» (1), сделать на обеих машинах круг против часовой стрелки (электропогрузчик едет задним ходом) вокруг конусов, расположенных в центре площадки.
- Поставить паллету на исходную позицию, взять на вилы электропогрузчика само «ружье».
- Подъехать на электропогрузчике к биатлонной мишени (2) и закрыть 5 мишеней при помощи «ружья». Закрытие каждой мишени фиксируется только при попадании в нее «ружья». Закрытие мишени вследствие наклона всей конструкции с мишенями не засчитывается.
- Поставить «ружье» электропогрузчиком на вилу ричтрака. Ричтрак может взять «ружье» любой вилой
- Сделать обеими машинами круг по часовой стрелке вокруг конусов, расположенных в центре площадки
- Подъехать к биатлонной мишени на ричтраке и закрыть оставшиеся 5 мишеней при помощи «ружья».
- Вернуть «ружье» на вилы электропогрузчика.
- Положить электропогрузчиком «ружье» обратно на паллету. Положить вилы обеих машин на пол. Отсчет времени заканчивается в момент касания вилами пола.

Участники:

- Оператор электропогрузчика
- Оператор ричтрака
- Оператор без машины, координирующий действия двух других операторов

Ограничения:

- Лимит на выполнение задания: 6 минут. По истечении данного лимита выполнение задания прекращается, команде присуждается результат 6 минут 30 секунд.
- При сбитии конуса за пределы разметки оператор, чья машина его сбита, должен выйти из машины по указанию судьи и вернуть конус в пределы разметки. Поправка конуса другим оператором не допускается.
- При необходимости поправить «ружье» на вилах это может сделать только оператор той машины, на вилах которой в данный момент находится «ружье»
- При падении мишени выполнение задания прекращается, команде присуждается результат 6 минут 30 секунд.

Исходная позиция

5500

- 1 – ружье
- 2 – мишень

Электропогрузчик E16C

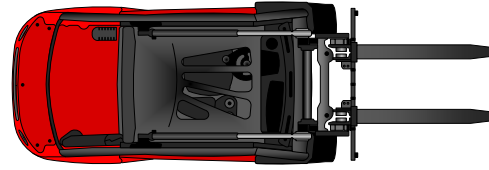

Ричтрак R16S

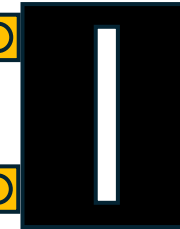
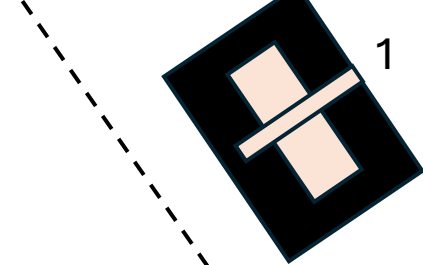
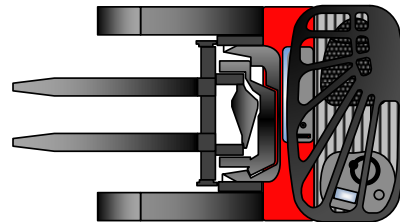

2

7500

- Взять на вилы электропогрузчика паллету с «ружьём» (1), сделать на обеих машинах круг против часовой стрелки (электропогрузчик едет задним ходом) вокруг конусов, расположенных в центре площадки.

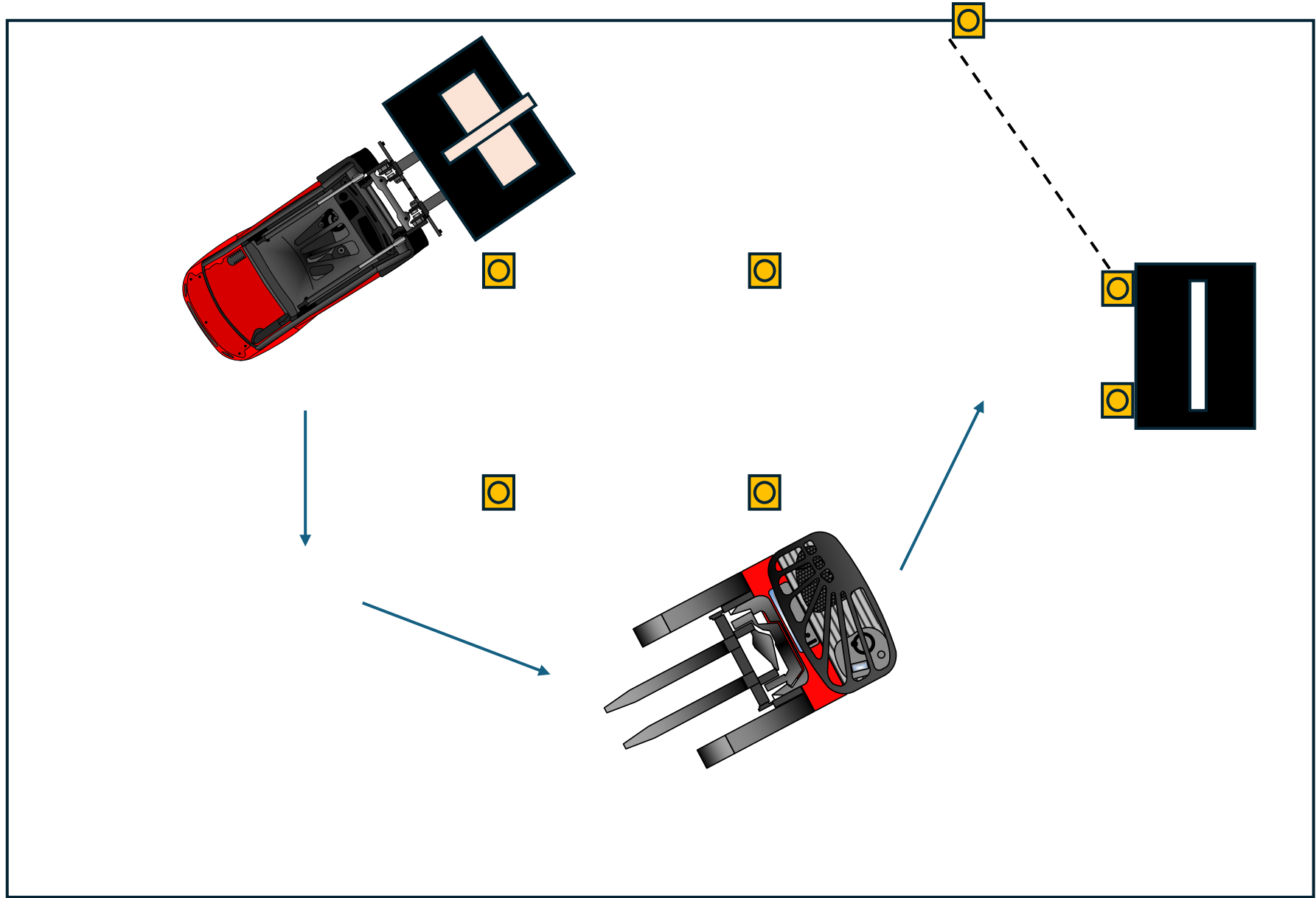

- Поставить паллету на исходную позицию, взять на вилы электропогрузчика само «ружье».
- Подъехать на электропогрузчике к биатлонной мишени (2) и закрыть 5 мишеней при помощи «ружья». Закрытие каждой мишени фиксируется только при попадании в нее «ружья». Закрытие мишени вследствие наклона всей конструкции с мишенями не засчитывается.

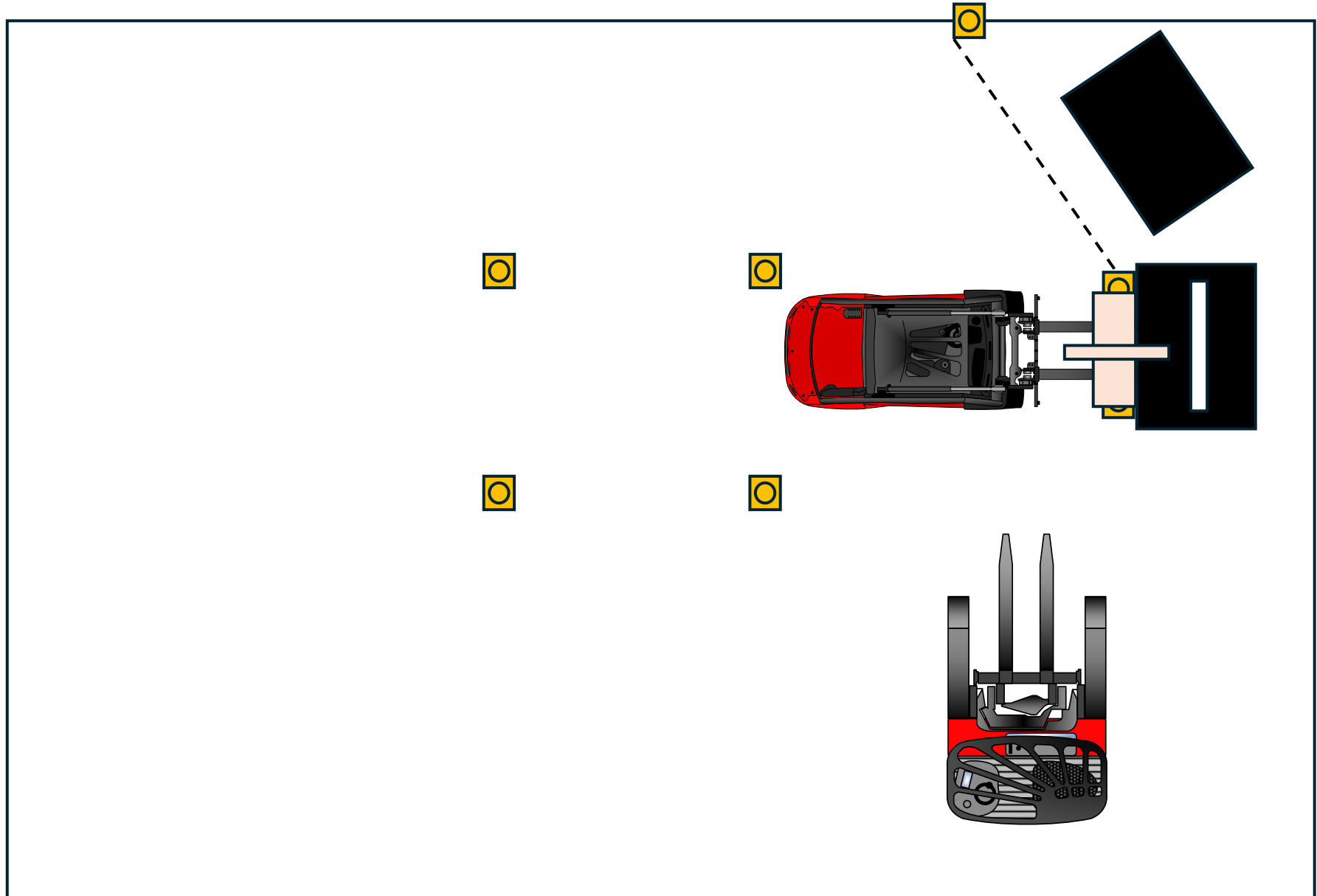

- Поставить «ружье» электропогрузчиком на вилу ричтрака. Ричтрак может взять «ружье» любой вилой

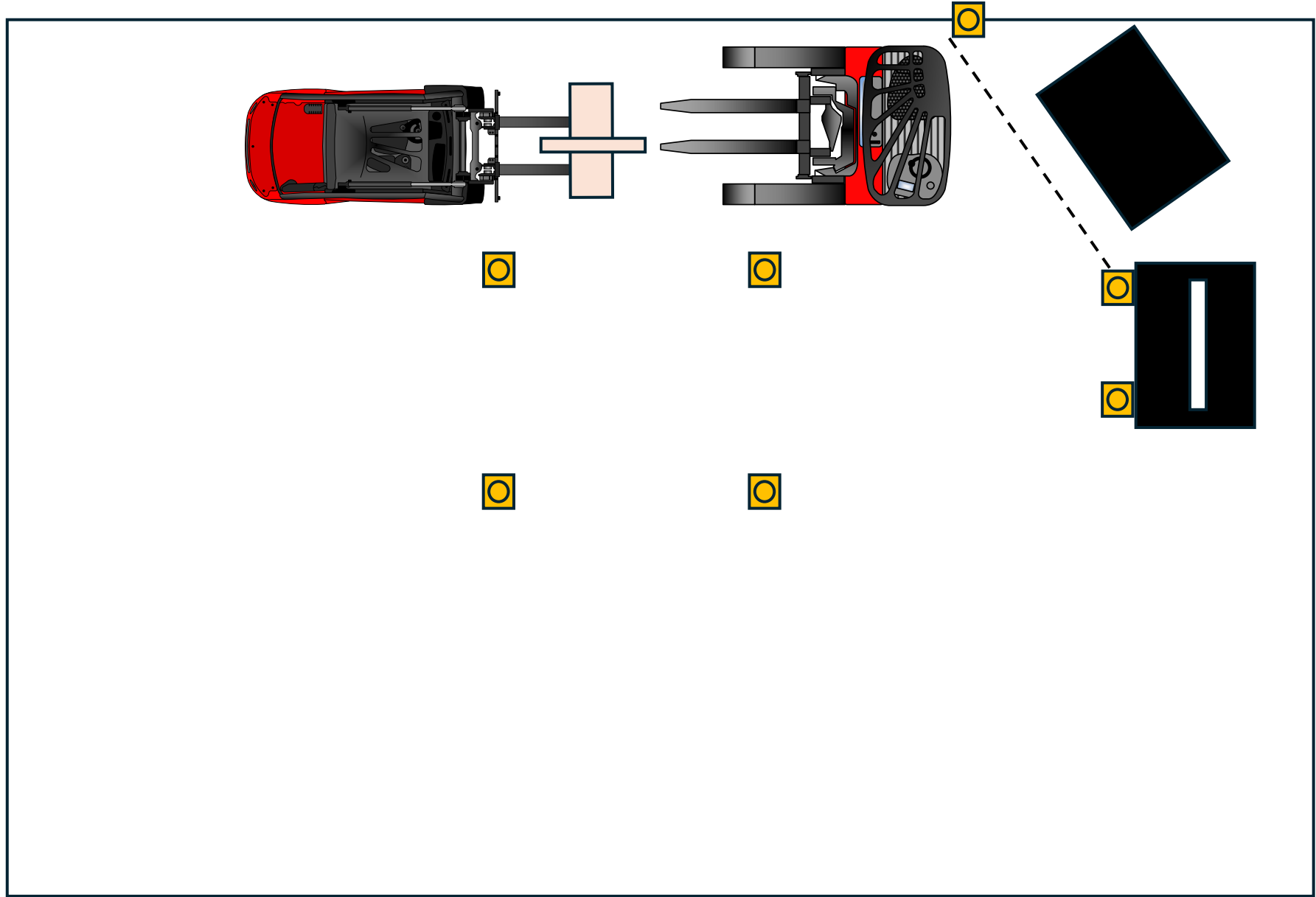

- Сделать обеими машинами круг по часовой стрелке вокруг конусов, расположенных в центре площадки

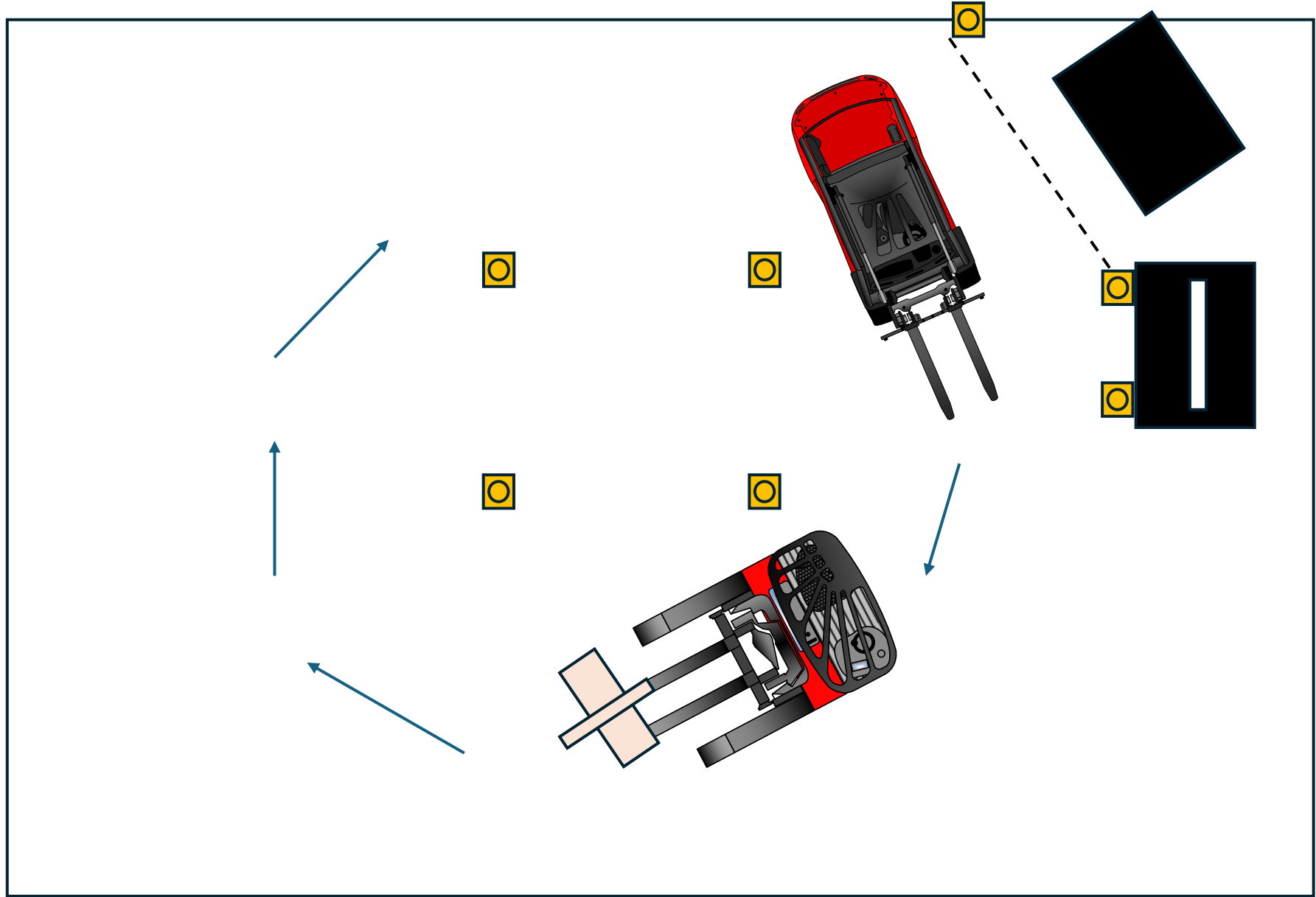

- Подъехать к биатлонной мишени на ричтраке и закрыть оставшиеся 5 мишеней при помощи «ружья».

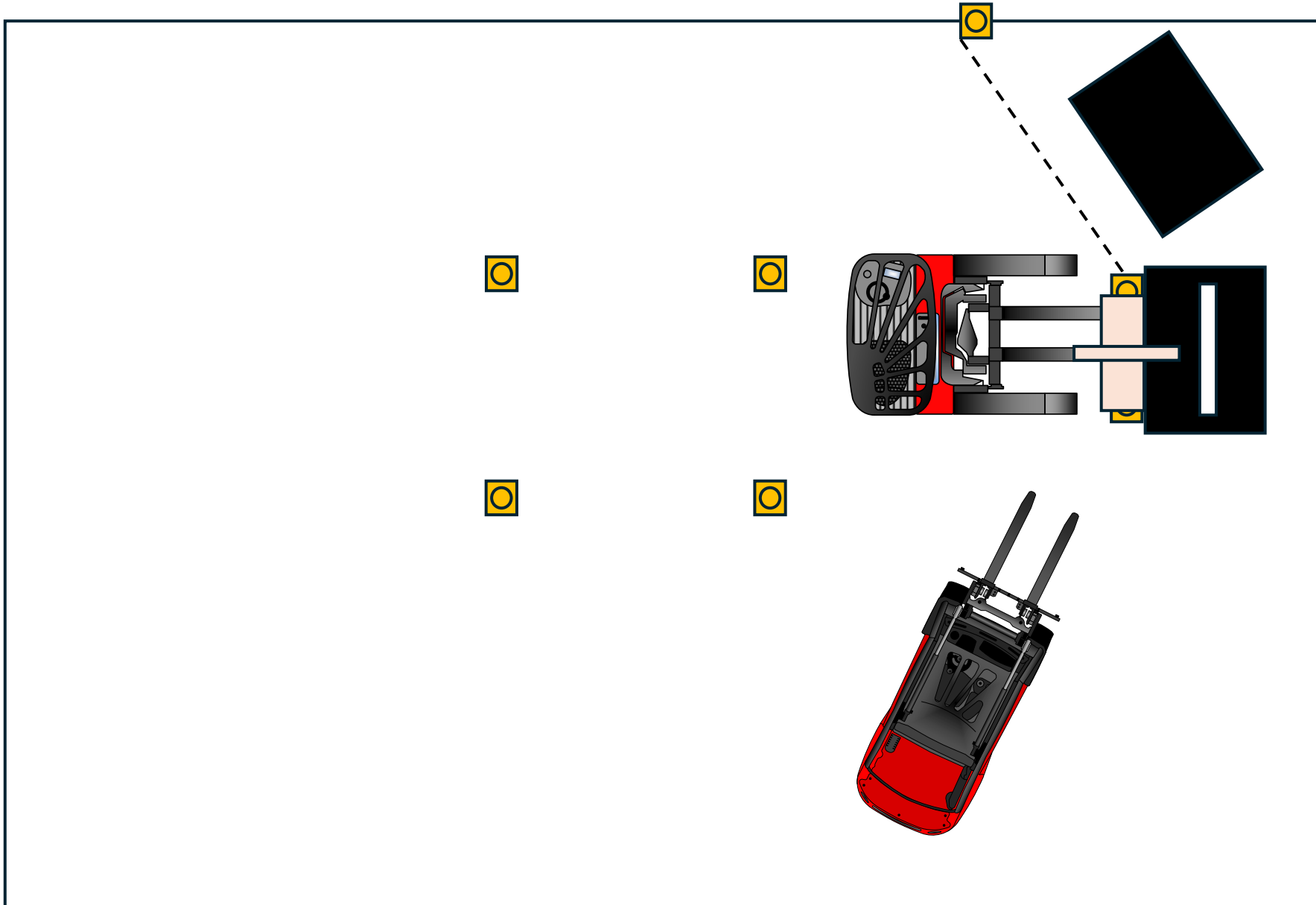

- Передать «ружье» обратно на вилы электропогрузчика.

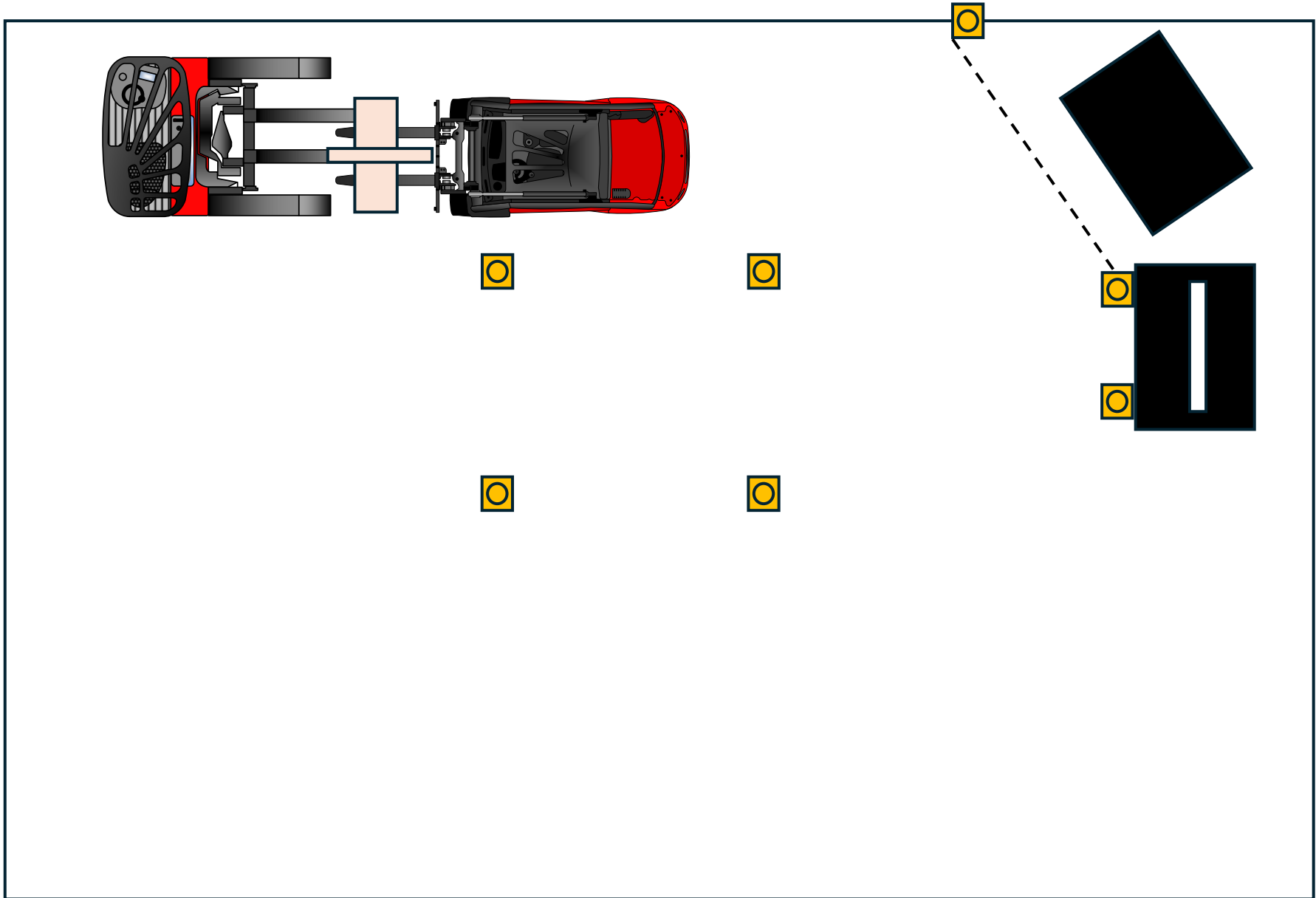

- Положить электропогрузчиком «ружье» обратно на паллету. Положить вилы обеих машин на пол. Отсчет времени заканчивается в момент касания вилами пола.

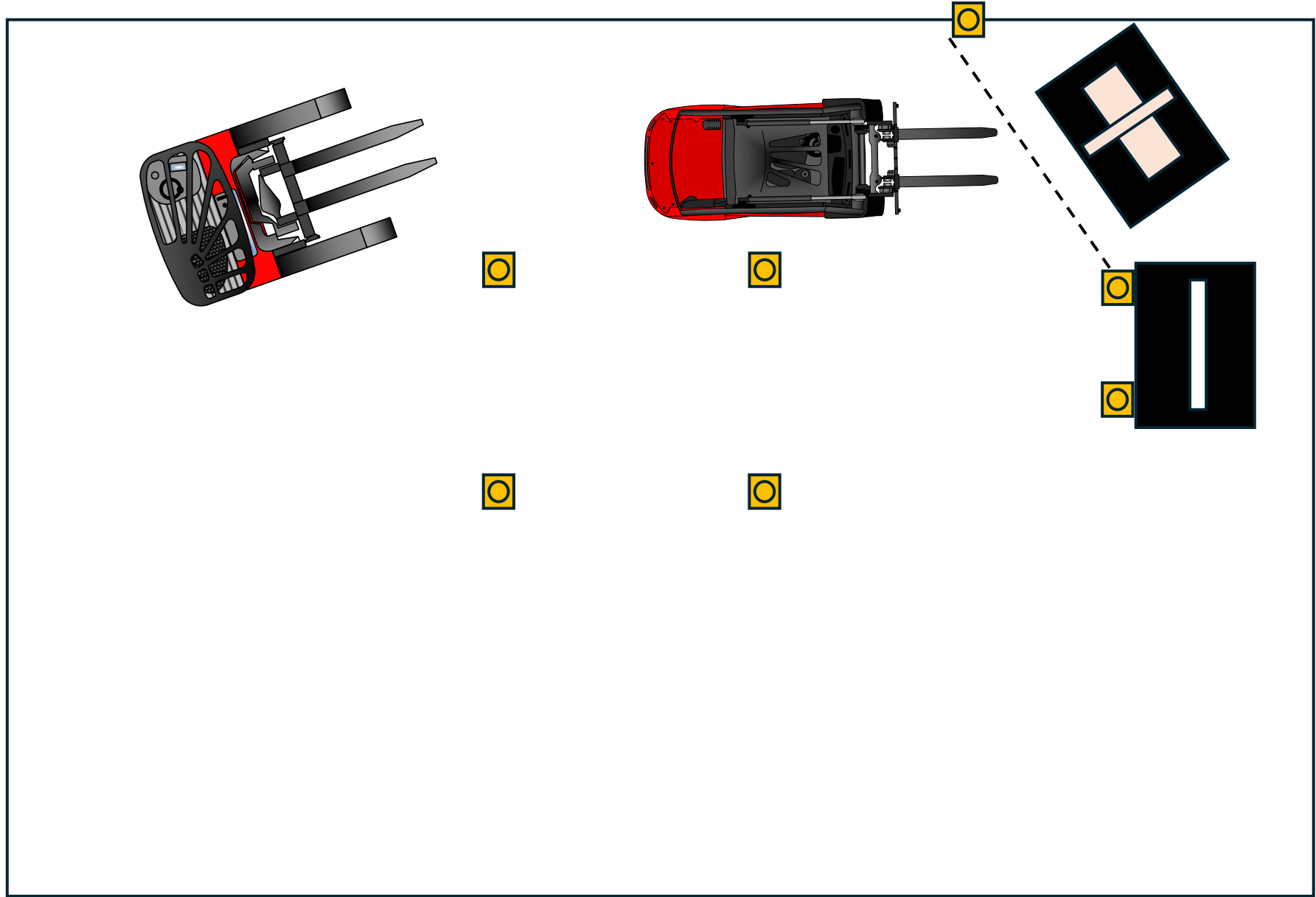

Командный турнир

Квалификационное задание 2

Машина: электропогрузчик E16C и ричтрак R16S

Стартовая позиция: вилы обеих машин на полу, оператор электропогрузчика пристегнут.

Задача:

- Поменять машины сторонами: взять на вилы ричтрака перекладину ворот, провезти ее между штангами, передать электропогрузчику, провезти перекладину ворот между штангами электропогрузчиком, поставить перекладину на ворота.
- После установки перекладины выехать за линию ворот и опустить вилы на пол.

Участники:

- Оператор электропогрузчика
- Оператор ричтрака

Важно! Роль каждого оператора должна отличаться от той роли, которую этот оператор выполнял в Квалификационном задании 1.

Ограничения:

- Лимит на выполнение задания: 6 минут. По истечении данного лимита выполнение задания прекращается, команде присуждается результат 6 минут 30 секунд.
- При сбитии конуса за пределы разметки оператор, чья машина его сбила, должен выйти из машины по указанию судьи и вернуть конус в пределы разметки. Поправка конуса другим оператором не допускается.
- При падении перекладины с вилок выйти из машины и положить ее обратно на вилы может только тот оператор, на чьей машине лежала перекладина перед падением.
- Нельзя провозить перекладину над воротами. При транспортировке перекладины над воротами оператор должен остановиться по команде судьи, отъехать назад и продолжить выполнение задания по правилам.

Исходная позиция

5500

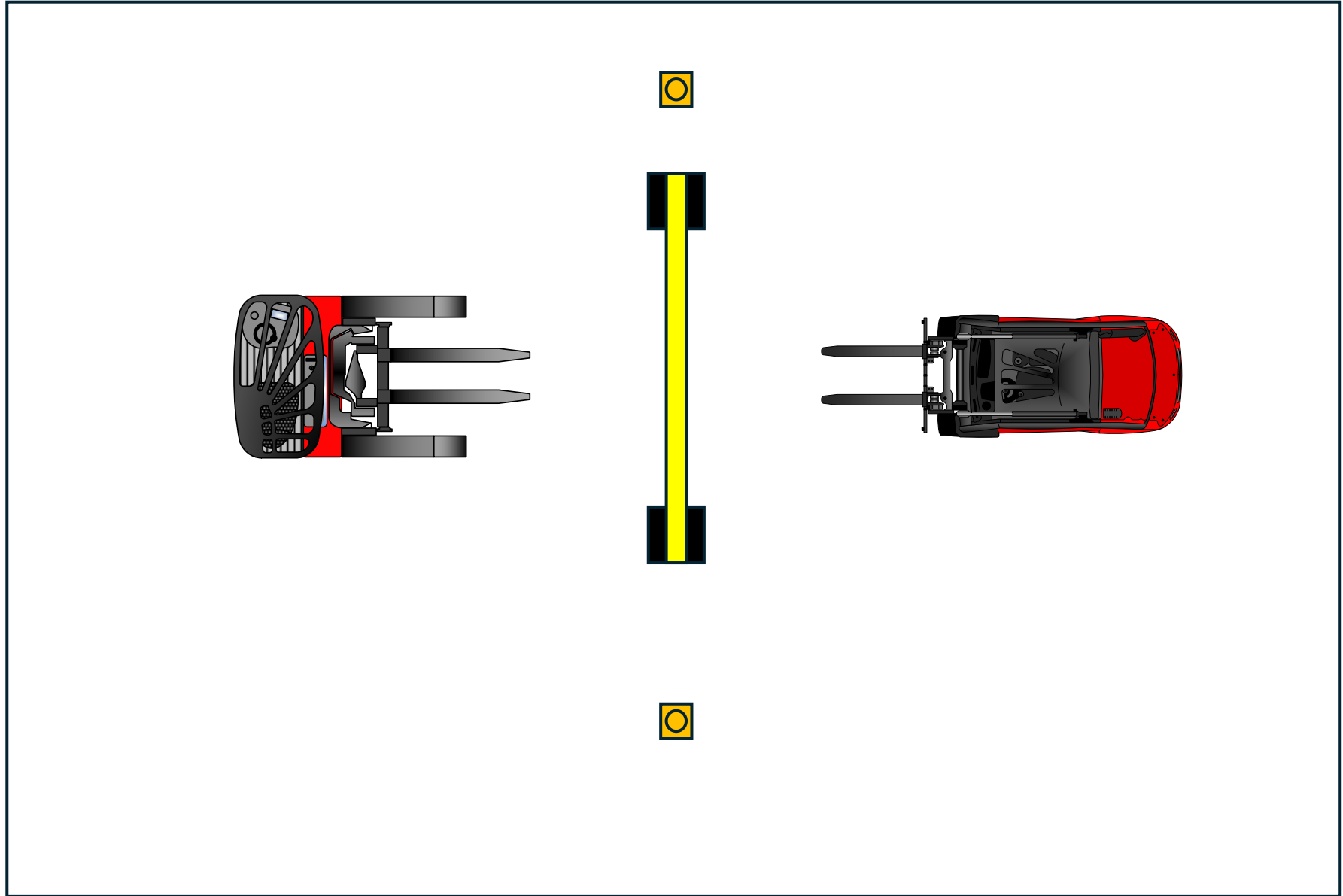

7500

